

Фасовка цемента в мягкие контейнеры БИГ-БЭГ

Дозаторы «Дельта»-1000-0,5 и «Дельта»-2000-0,5

Исполнение: АТЛАНТ

Общие технические характеристики

1. Основные типы продуктов: мелкодисперсные продукты – цемент, глинозём и т.п.
2. Тип контейнеров..... одностроповый, двухстроповый
3. Наибольший предел дозирования порции (НПД), кг..... 1000 / 1500 / 2000
4. Наименьший предел дозирования порции (НмПД), кг..... 300 / 500 / 700
5. Дискретность отсчета, кг 0,5 / 0,5 / 1,0
6. Класс точности по ГОСТ10223..... 0,5
7. Производительность*, мешков/час..... 30 / 25 / 20
8. Условия эксплуатации:
 - температура окружающего воздуха, °С..... от + 5 до +40
 - температура окружающего воздуха при использовании осушенного сжатого воздуха, °С..... от минус 20 до +40
 - относительная влажность воздуха при 25±2°С, % до 80
9. Электрическое питание шкафа автоматики от сети переменного тока:
 - напряжение, В..... 220±10%
 - частота, Гц..... от 49 до 51
 - потребляемая мощность, не более, кВт 2
10. Время прогрева до рабочего состояния, не более, мин 10
11. Параметры сети пневматического питания:
 - давление на входе блока подготовки воздуха, атм..... 6÷8
 - расход воздуха, л/мин, не более 60
 - класс качества воздуха по ГОСТ 17433-80..... 9
12. Степень защиты оболочки пульта управления и силового от воздействий окружающей среды по ГОСТ 14254 (529-89)..... IP 65
13. Исполнение по защищенности от воздействия внешних факторов окружающей среды обыкновенное
14. Полный средний срок службы дозатора, не менее, лет 8

Примечание: Тип применяемого контейнера БИГ-БЭГ (одно или двух строповый) указывается при заказе дозатора.

Гарантийные обязательства..... 12 месяцев

С пуско-наладочными работами от ЗАО «ВИК «ТЕНЗО-М»* гарантийные работы производятся на территории Заказчика, гарантийный срок исчисляется от даты акта приемки выполненных работ по пуско-наладке оборудования.

Без пуско-наладочных работ гарантийные работы производятся на территории ЗАО «ВИК «ТЕНЗО-М», гарантийный срок исчисляется от даты отгрузки оборудования.

Примечание: Все монтажные работы осуществляет Заказчик.

*Производительность зависит от условий эксплуатации дозатора и свойств продукта.

Дозаторы типа «Дельта» внесены в Государственный Реестр средств измерений РФ под №20791-06.



Рис. 1. Габаритно-установочные размеры.

Габариты по высоте указаны при применении контейнера на 1 тонну производства АК ЗАО «Химпэк».

Стандартная комплектация:

1. Дозатор «ДЕЛЬТА 1000-0,5» («ДЕЛЬТА 2000-0,5»)

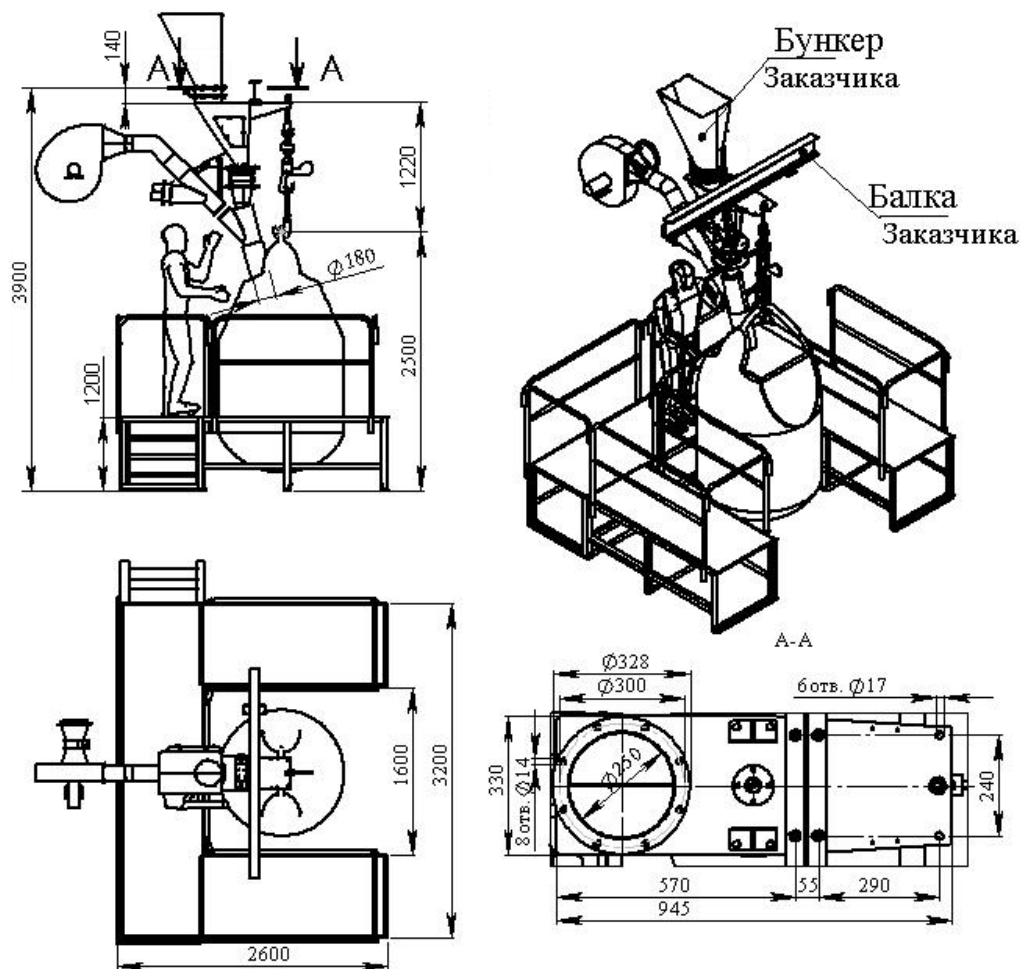
- Дозатор «ДЕЛЬТА 1000-0,5» («ДЕЛЬТА 2000-0,5») в составе: грузоприёмное устройство; питатель гравитационный; заслонка технологическая; пульт управления с кронштейном.
- Крюк переходной – 3 шт.
- Система раздува контейнера

Дополнительная комплектация:

- Рабочее место оператора (площадка, ограждение)
- Устройство вытяжное (вытяжной вентилятор, гофротруба)
- Пылеуловитель (фильтровальный агрегат)

Описание работы

Каждый цикл работы дозатора включает в себя следующие фазы:

- Оператор надевает крюк переходной на крюк весовой, надевает силовую стропу контейнера БИГ-БЭГ на крюк переходной, надевает суспандированное (бутылочное) горлышко вкладыша контейнера на загрузочный патрубок и нажатием кнопки «РАЗДУВ» включает систему раздува контейнера и помогает контейнеру принять нужную форму.
- По принятию контейнером нужной формы, оператор нажимает кнопку «ПУСК ДОЗИРОВАНИЯ», по которой система раздува выключается, происходит обнуление веса тары (контейнера) и включается режим «ДОЗИРОВАНИЕ ГРУБО/ТОЧНО» (заслонка гравитационного питателя сначала открывается полностью, потом частично закрывается).
- После окончания дозирования происходит фиксация веса продукта в контейнере, занесение результатов в память вторичного весового преобразователя–контроллера и выдается сигнал «ДОЗА НАБРАНА».
- По получении сигнала «ДОЗА НАБРАНА» производится съём заполненного контейнера с крюка весового. Съём производится путём зацепления за крюк переходной. Съём производит или оператор (или другой рабочий) при помощи тельфера или водитель на автокаре, при этом крюк тельфера или автокара зацепляется за крюк переходной. Заполненный контейнер переправляется на склад промежуточного хранения или на погрузку, после чего крюк переходной возвращается (обратным ходом) на фасовку.
- После съёма заполненного контейнера цикл фасовки повторяется.

В процессе работы на индикаторе весового преобразователя выводится текущая масса продукта в контейнере, а в памяти вторичного весового преобразователя фиксируется суммарный вес отдозированного продукта, общее количество расфасованных мешков, общее количество расфасованного продукта и другая информация.



Рис.2. Общий вид дозатора.